

HV<sup>®</sup>



Motor	<ul style="list-style-type: none"> <li>Motor Cummins L9 EPA'24</li> <li>Desde 270 HP / 860 lb-ft hasta 370 HP / 1,250 lb-ft</li> <li>Desplazamiento: 8.9 L</li> <li>Freno de compresión Jacobs</li> <li>6 cilindros</li> </ul>
Transmisión	<ul style="list-style-type: none"> <li>Fuller RTO(F)-16908LL</li> <li>Manual 10 velocidades con sobremarcha y doble baja</li> <li>Opcional: Eaton FRO-16210C con sobremarcha</li> </ul>
Embrague	<ul style="list-style-type: none"> <li>Doble disco cerámico de 14" de diámetro</li> <li>Capacidad 1,400 lb-ft</li> </ul>
Eje Delantero	<ul style="list-style-type: none"> <li>Viga "I", Capacidad 14,000 lb</li> <li>Meritor MFS-14-143A</li> <li>Opciones: 16,000, 18,000 y 20,000 lb</li> </ul>
Eje Trasero	<ul style="list-style-type: none"> <li>Meritor RT-46-164P</li> <li>Tandem, reducción sencilla con bomba de lubricación</li> <li>Capacidad 46,000 lb</li> <li>Opciones: Eje sencillo 23,000, 26,000 y 30,000 lb y Eje Tandem 40,000 y 52,000 lb</li> </ul>
Suspensión Delantera	<ul style="list-style-type: none"> <li>Muelles de perfil parabólico con amortiguadores</li> <li>Capacidad: 14,000 lb</li> <li>Opciones: 10,000, 12,000, 16,000, 18,000 y 20,000 lb</li> </ul>
Suspensión Trasera	<ul style="list-style-type: none"> <li>Hendrickson RT-463, Viga igualadora</li> <li>Capacidad: 46,000 lb</li> <li>Opciones: Sencillos desde 20,000 hasta 31,000 lb Tandem desde 40,000 hasta 52,000 lb</li> </ul>
Bastidor	<ul style="list-style-type: none"> <li>Escalera</li> <li>Largueros en "C" (10.866" x 3.622" x 0.437")</li> <li>Aleación de Acero con tratamiento térmico (120,000 PSI)</li> <li>Opcional: Chasis acorazado</li> </ul>
Sistema de Escape	<ul style="list-style-type: none"> <li>Horizontal montado dentro del larguero derecho</li> <li>Opción: Escape con salida vertical</li> </ul>
Sistema de Frenos	<ul style="list-style-type: none"> <li>Neumático, ABS 4M/4S</li> <li>Tipo leva tambor</li> </ul>
Sistema de Combustible	<ul style="list-style-type: none"> <li>Capacidad 379 L (100 gal)</li> <li>1 tanque de aluminio</li> </ul>
Sistema Eléctrico Multiplex	<ul style="list-style-type: none"> <li>12 volts</li> <li>2 baterías de 1,900 CCA</li> <li>Alternador Delco Remy 28SI, 160 amps</li> <li>Diamond Logic<sup>®</sup></li> </ul>
Dirección	<ul style="list-style-type: none"> <li>Hidráulica Sheppard M-100</li> </ul>

Exterior Cabin	<ul style="list-style-type: none"> <li>Modular nueva generación</li> <li>Convencional de acero galvanizado por ambos lados</li> <li>Tratamiento anticorrosivo por inmersión E-coat</li> <li>Pintura: 2 capas con terminado a base de uretano, 5 años de garantía contra corrosión</li> <li>Espejos laterales abatibles rectangulares</li> <li>Espejos convexos en ambos lados</li> <li>Cofre: fibra de vidrio de 3 piezas</li> <li>Parrilla: cromada estándar</li> <li>Defensa: uso rudo, gris</li> </ul>
Interior Cabin	<ul style="list-style-type: none"> <li>De lujo en color gris</li> <li>Asiento del operador neumático en tela</li> <li>Banca para dos pasajeros con compartimento inferior</li> <li>Calefacción y Aire Acondicionado</li> <li>Volante de posiciones con Control Crucero</li> <li>Suspensión neumática de cabina</li> </ul>
Rines	<ul style="list-style-type: none"> <li>Disco de acero 22.5 x 8.25</li> <li>Opción: disco de aluminio</li> </ul>
Llantas	<ul style="list-style-type: none"> <li>Tipo Radial</li> <li>Dimensiones: 11R22.5</li> </ul>

## DIMENSIONES Y CAPACIDADES

	IN	MM
Distancia entre ejes (WB)	242.0	6,46.8
Cabin a eje trasero (CA)	174.9	442.5
Cabin a fin de chasis (CF)	278.9	7084.1
Volado trasero (AF)	104.0	2,641.6
Largo total (OAL)	386.2	9,809.5
	LB	KG
Peso bruto vehicular (PBV)	60,000	27,215
Capacidad delantera	14,000	6,350
Capacidad trasera	46,000	20,865
Peso vehicular	16,230	7,362
Peso en eje trasero	8,305	3,767
Peso en eje delantero	7,925	3,595

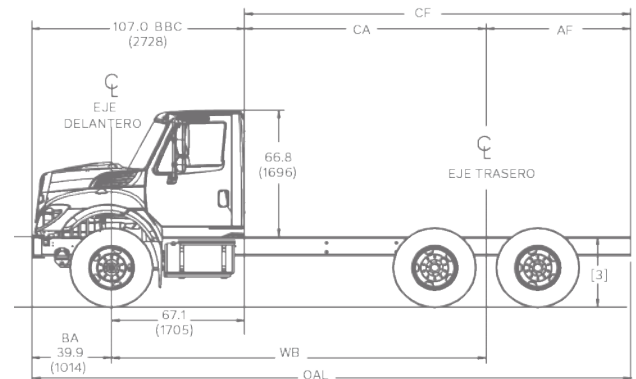

Los pesos vehiculares son aproximados y pueden variar de acuerdo a las especificaciones del vehículo. International Motors México C.V., S. de R.L. de C.V. en su afán de mejora continua, se reserva el derecho de cambiar las especificaciones sin previo aviso, quedando exenta de toda responsabilidad. Las fotografías contenidas en este folleto son meramente ilustrativas.